

# Crédences stratifiées

Notice de montage

**OSKAB**<sup>®</sup>  
POUR TOUS

Retrouvez toutes les informations sur [www.oskab.com](http://www.oskab.com)

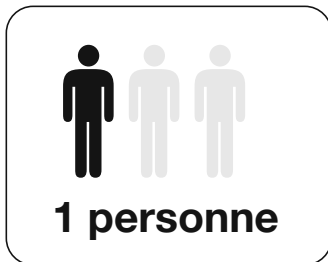

## Structure de la crédence

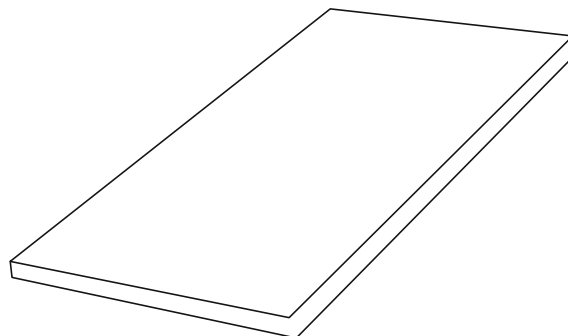

## Les outils

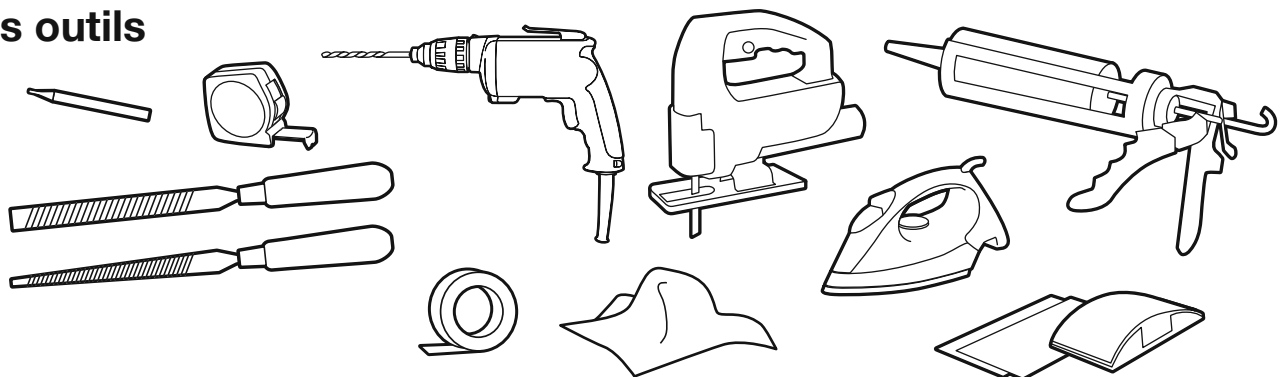

# Crédences stratifiés

**OSKAB**<sup>®</sup>  
POUR TOUS

## 1 - Mise à dimension de la crédence

### Etape 1

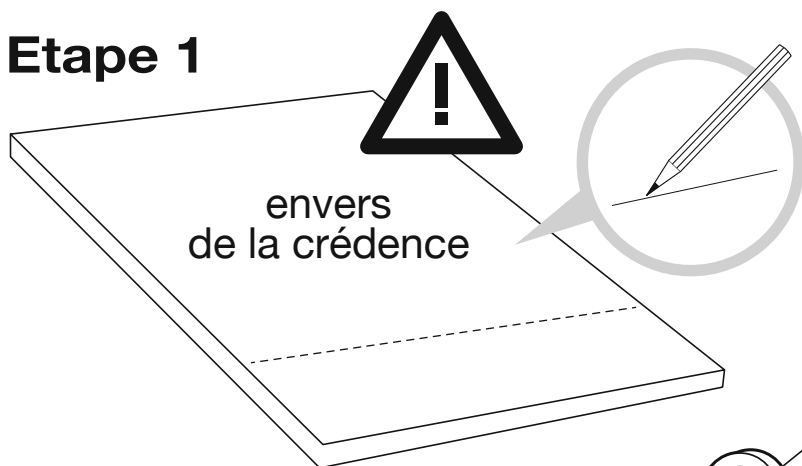

#### Astuce

Pour éviter les éclats, couvrir la zone de découpe sur l'endroit de la crédence avec du ruban adhésif (ruban de peintre) qui sera ôté ensuite.

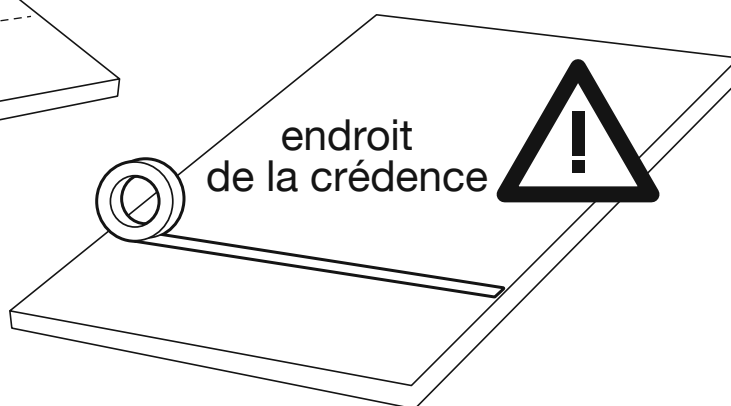

### Etape 2

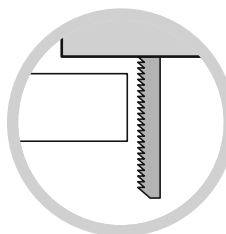
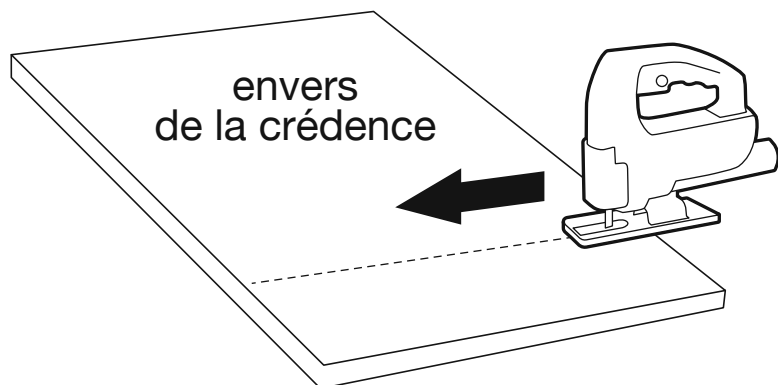

**Ne jamais mettre une crédence stratifiée à l'arrière d'une plaque de cuisson**

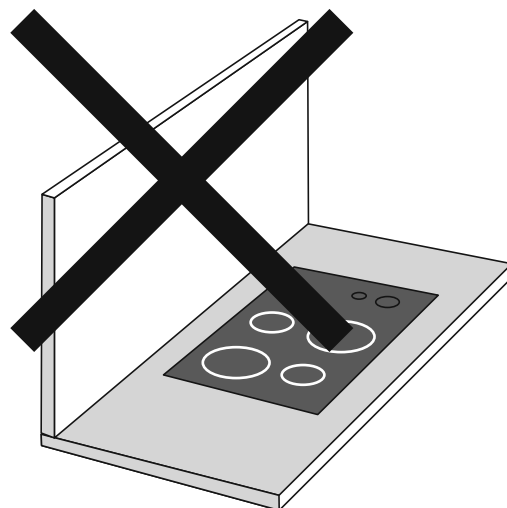

## 2 - Le raccord de crédences

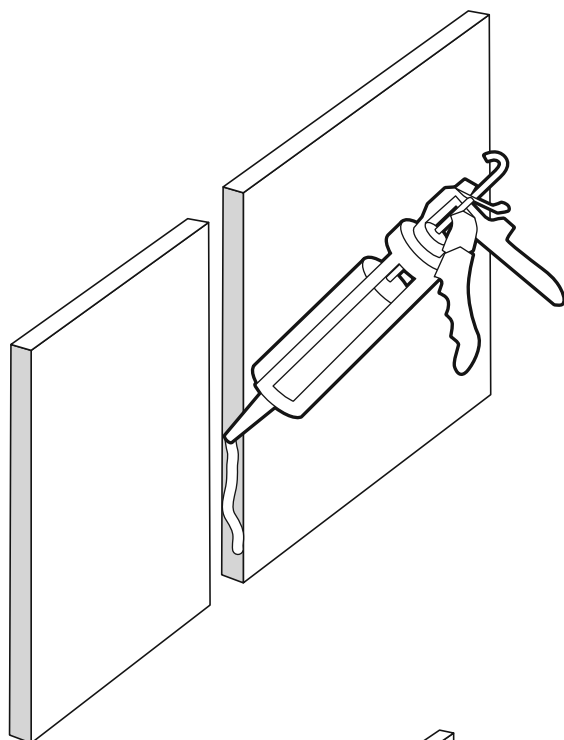

Avant le raccordement, enduire de silicone les chants en contact pour les rendre étanches à l'eau et éviter les infiltrations

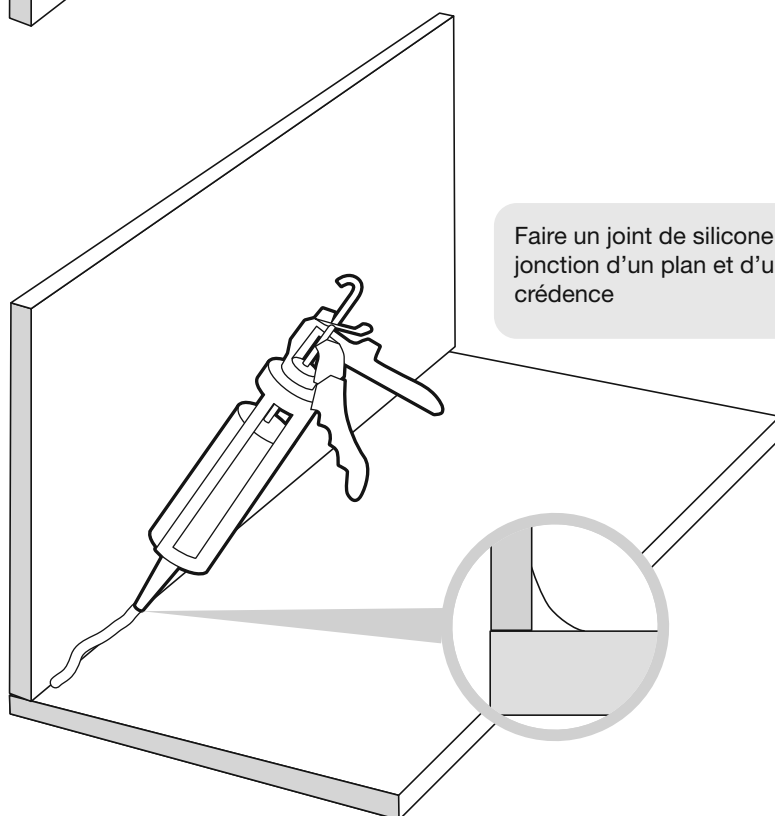
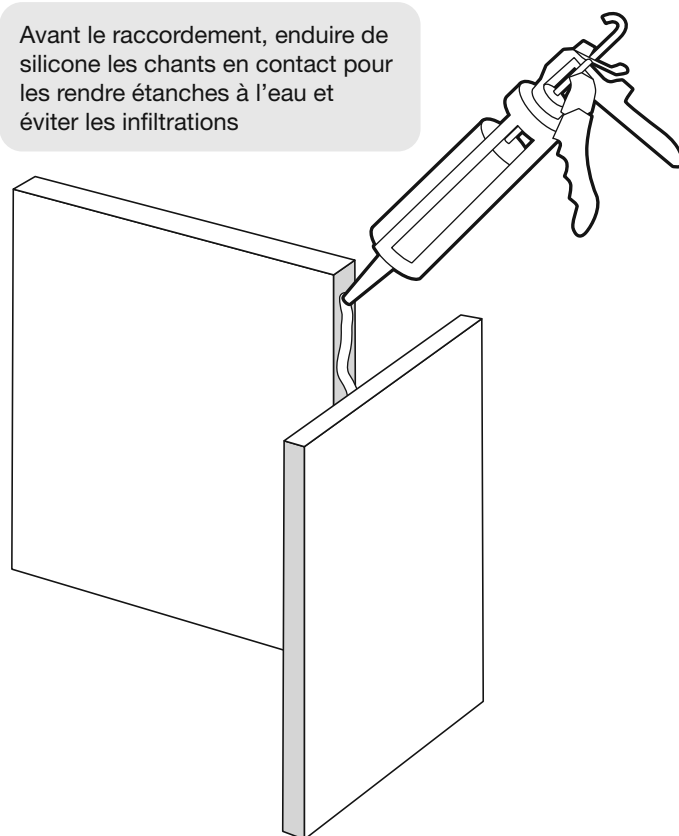

Faire un joint de silicone à la jonction d'un plan et d'une crédence

# 3 - Le collage des chants

## Etape 1

Poncer légèrement la surface d'aggloméré prévue pour le chant au papier de verre si nécessaire

Positionner la bande chant, elle doit déborder de chaque côté de la pièce

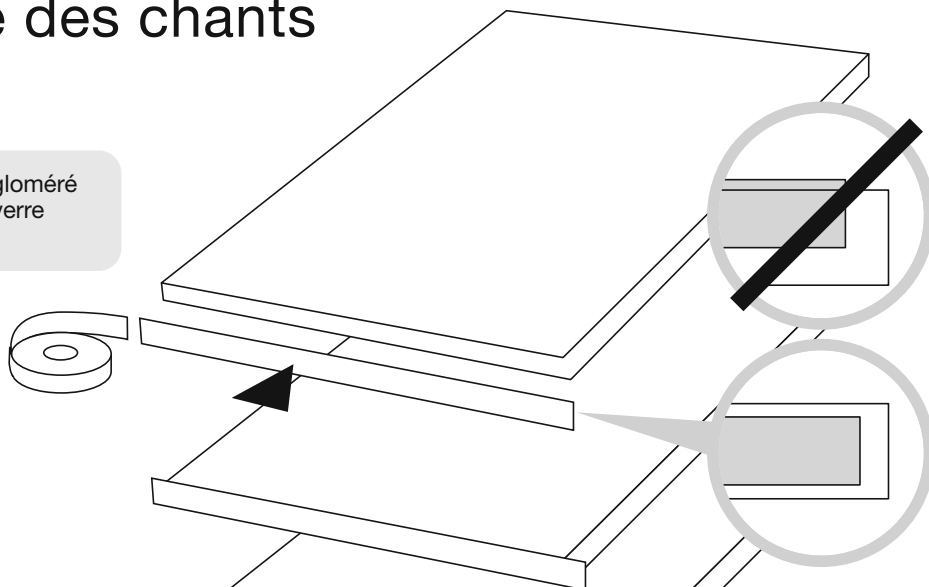

## Etape 2

Faire chauffer le fer à repasser



Protéger la bande chant avec un chiffon et appliquer le fer chaud sur le tissu pour éviter les rayures de la semelle du fer



20 à 30 secondes



laisser refroidir 1 minute

Si le temps de chauffe n'est pas suffisant, recommencer en ajoutant 10 secondes

## Etape 3

Enlever le débord du chant à la lime à métaux en veillant à ne faire que des mouvements en poussée sur le chant et jamais en traction

Effectuer une finition avec une cale à poncer et du papier de verre fin en ne faisant que des mouvements horizontaux

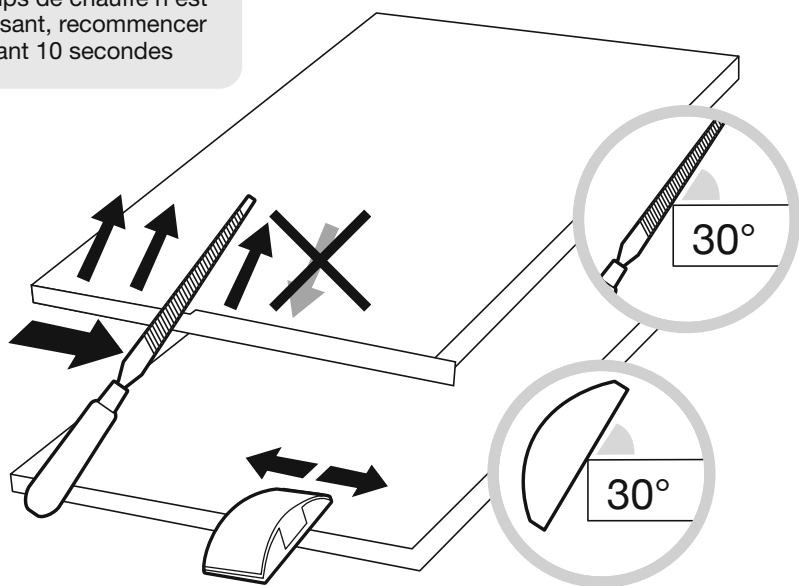

## Conseils d'entretien

Votre crédence est recouverte d'un stratifié très résistant. Nettoyez-la régulièrement à l'eau savonneuse. Sauf mention contraire du fabricant, les produits d'entretien courants sont parfaitement adaptés au nettoyage des crédences stratifiées.

Vous reporter aux consignes d'emploi du produit d'entretien en cas de doute sur la compatibilité avec la surface stratifiée.

Pour un nettoyage régulier, ne jamais utiliser de produit récurrent ou abrasif (poudre à récurer, laine d'acier), de produit de polissage, de cire, de nettoyant pour meubles, d'agent de blanchiment. N'employer aucun produit de nettoyage contenant des bases fortes, des acides forts ou leurs sels.

En cas de contact accidentel avec des substances chimiques agressives (essence, décapants, acides,...), rincez immédiatement à grande eau.

Retrouvez toutes les informations sur [www.oskab.com](http://www.oskab.com)